

FICHA TÉCNICA

1 motor 230V | 60Hz | 1F

Modelo	Peso min. gr	Peso max. gr	Motor espiral kw	Velocidad	Peso kg	Dimensiones		
						A cm	B cm	C cm
MOON 300	25	300	0.37	4	50	45	59	80

Boleadora con tecnología de punta para un resultado siempre preciso y constante. Su diseño innovador y su funcionamiento garantizado incluso con volúmenes importantes de masa la hacen perfecta para pizzerías y panaderías.

Está fabricada con materiales duraderos certificados para uso alimentario, equipada con variador de velocidad y sinfín de fácil desmontaje para su limpieza.

Esta boleadora garantiza un rápido proceso de preparación de la masa, sin comprometer su calidad.

CARACTERÍSTICAS TÉCNICAS:

- Velocidad variable.
- Sinfín recubierto de teflón de serie, perfecto para masas hasta un 70% de hidratación.
- Bandeja en acero inoxidable.
- Ruedas con freno.

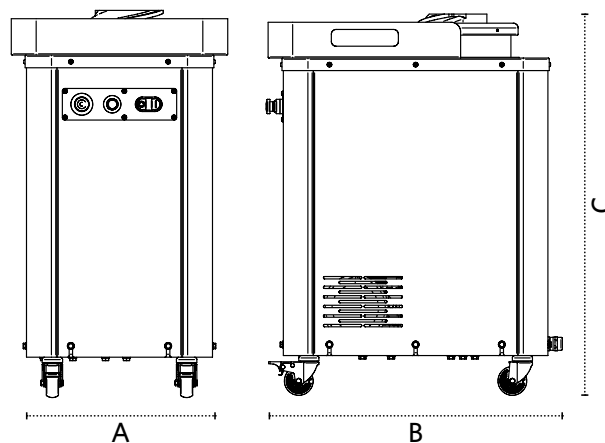

BIANCO PURO



Servicio Técnico

55 5352 8252

55 5352 4471

atención@euromexservice.com

www.euromexservice.com

Las imágenes contenidas en esta ficha técnica son de carácter ilustrativo y son utilizadas como referencia.